

Technisches Datenblatt – Sternsieb 3-mtbc

Sternsieb 3 Fraktion, Version rad- und raupenmobil

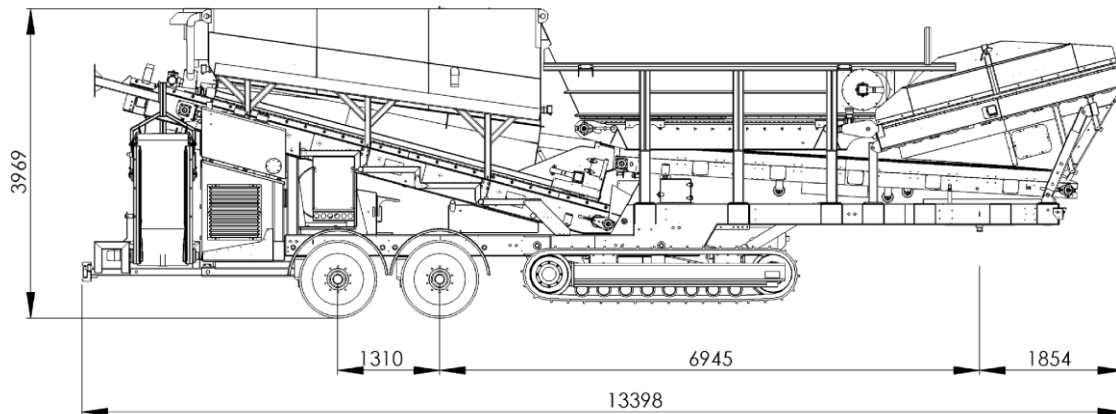

Schutzvermerk nach ISO 16016 beachten!

Allgemeines:

Durchsatzleistung

beim Sieben:

max. bis 150 t bzw. 200 m³ pro Stunde

Gewicht:

ca. 30 t

Bauform:

Auflieger nach StVZO

Abnahmen:

CE – Erklärung / Fahrzeugzulassung nach StVO (*)

Bunker:

Fördergut:

Sämtliches Schüttgut, Kompost, Erde, geschredderter Müll usw.
Wir empfehlen Fremdkörpern wie Steinen, Eisen größer als 400 mm eine Vorschaltung mit Stangenrost und eine Befüllung mit einem Bagger.

Aufnahmefolumen:

5,00 m³

Bunkermaße:

1,20 m x 3,90 m unten

1,80 m x 4,20 m oben

Beladungshöhe:

3,00 m (inkl. Gitterrost 3,35 m)

Antrieb:

Stirnradgetriebe / Danfoss mit einer Bunkerstabwalze

Fördergeschwindigkeit:

Stufenlos regelbar, bei Überlastung automatische Ab- / Einschaltung.

Gurtbreite:

1,20 m

Profilierung:

Profiliertes Gurt mit glatter Oberfläche

Sternsieb:

Sternsiebfraktionen:

Absiebung 1: 30 - 80 mm

Absiebung 2: 5 - 35 mm je nach Kundenwunsch

Sternsiebabmessungen:

Siebdeck 1: 1,20 m x 3,20 m

Siebdeck 2: 1,20 m x 6,70 m

Antrieb:

Danfoss OMS, hochwertige Rollenkette mit gehärteten, galvanisierten Doppelkettenrädern

Lagerung:

Hochwertige Flanschlager, Größe je nach Absiebunggröße unterschiedlich, Um eine längere Lebensdauer zu erreichen sind die Lager mit Zentralschmierpunkten versehen.

Kettenkasten:

Seitlich aufklappbar

Mischeinheit:

Volumen:

ca. 7 t Kalk oder Zement

Antrieb:

Danfoss OMR

Materialzuführung:

Das zu stabilisierende Material wird auf einer Bandwaage gewogen. Dementsprechend wird je nach Bedarf Kalk / Zement mit 2 Dosierschnecken über ein Rotorgehäuse dem Material zugeleitet. Aufgrund eines hohen Staubanteils im Kalk- / Zementbehälter ist eine Absauganlage installiert, die den Staubanteil absaugt. Durch einen Schlegel wird eine optimale Vermischung der Materialien erreicht.



Backers Maschinenbau GmbH

Tel. +49 (0)59 36 / 93 67-0

www.backers.de

Technisches Datenblatt – Sternsieb 3-mtbc

Sternsieb 3 Fraktion, Version rad- und raupenmobil

Feinkornaustragband:

(rechte Seite)

Abmessungen:	0,65 m x 4,10 m
Fördergeschwindigkeit:	Stufenlos regelbar
Profilierung:	Glatt
Antrieb:	Danfoss OM

Mittelkornband: (*)

(linke Seite)

Abmessungen:	0,65 m x 4,10 m
Fördergeschwindigkeit:	Stufenlos regelbar
Profilierung:	Glatt
Antrieb:	Danfoss OM

Unterband: (*)

Abmessungen:	1,20 m x 5,90 m
Fördergeschwindigkeit:	Stufenlos regelbar
Profilierung:	Glatt
Antrieb:	Danfoss OM

Motorspezifikation:

Hersteller:	Perkins / 1106D-E66TA
Typ:	1106
Bruttoleistung:	168 kW brutto / 158 kW netto
Abgasnorm:	Zertifiziert nach neuester Norm
Kühlung:	Wassergekühlt
Dieseltank:	380 Liter

Elektrische Steuerung:

Darstellung:	Graphisches CAN-BUS Farbdisplay 6,5 “
Funktion:	Mit integrierter CAN-BUS-STEUERUNG
Bedienerschaltschrank:	0,50 m x 0,50 m x 0,21 m
Bedienung:	Über Handbetrieb / wahlweise Funkfernsteuerung (*)
Beschreibung:	Bedienungsfreundlich durch automatisches Start-Stopp Programm

Hydraulik:

Pumpen:	Bosch – Rexroth A10V0 Tandem
Ventile:	Danfoss PVG 32
Kühlung:	Hydraulische Luftkühlung
Filter:	Druck- und Rücklauffilter
Hydrauliktank:	250 Liter
Beschreibung:	Sicherheitseinrichtung durch Niveauabschaltung bei Hydraulikölverlust

Fahrgestell:

Bereifung:	385 / 55 R22,5
Bremse:	Knorr ABS / EBS sensiert
Achsen:	Tandemachse SAF max. 9 t pro Achse
Federung:	Luftfederung
Raupenfahrwerk:	0,50 m x 3,60 m

Lackierung:

Grundierung:	Eposist Lackierung
Endlackierung:	PU – Finish Lack
Farbton:	Narzissengelb (RAL 1007) (**), Schwarz (RAL 9005) und verzinkte Teile

*(optionale Bestellmöglichkeit)

** (optional in anderen Farbtönen möglich)



Backers Maschinenbau GmbH
Tel. +49 (0)59 36 / 93 67-0
www.backers.de